

## Sonde GT15M-TM avec montage sur tableau arrière ou moteur électrique



### Instructions d'installation

#### Informations importantes relatives à la sécurité

##### ⚠ AVERTISSEMENT

Consultez le guide *Informations importantes sur le produit et la sécurité* inclus dans l'emballage du traceur ou sondeur pour prendre connaissance des avertissements et autres informations importantes sur le produit.

Vous êtes responsable de l'utilisation sûre et prudente de votre bateau. Le sondeur est un outil qui vous permet de connaître la hauteur d'eau en dessous de votre bateau. Il ne vous dégage pas de votre responsabilité d'observation pendant la navigation.

##### ⚠ ATTENTION

Le non-respect de ces instructions lors de l'installation ou de l'utilisation de cet équipement peut provoquer des dommages ou des blessures.

Portez toujours des lunettes de protection, un équipement antibruit et un masque anti-poussière lorsque vous percez, coupez ou poncez.

##### AVIS

Lorsque vous percez ou coupez, commencez toujours par vérifier la nature de la face opposée de l'élément.

Pour obtenir des performances optimales et éviter toute détérioration du bateau, installez l'appareil Garmin® selon les instructions.

Lisez toutes les instructions d'installation avant de procéder à l'installation. Si vous rencontrez des difficultés durant l'installation, contactez le service d'assistance produit de Garmin.

#### Outils requis

- Perceuses et forets
- Tournevis cruciforme numéro 2
- Ruban adhésif de protection
- Mastic d'étanchéité

#### Préparation de la sonde à une immersion prolongée dans l'eau

##### AVIS

Ne pas utiliser d'acétone ou de produits à base d'acétone sur la sonde. L'acétone endommage le boîtier en plastique de la sonde.

Lorsque vous installez une sonde sur un bateau qui passe beaucoup de temps dans l'eau, il est conseillé de recouvrir la sonde et le matériel de montage d'une peinture antisalissure à base d'eau pour empêcher la formation de salissures marines.

- 1 Poncez légèrement la sonde et le matériel de montage à l'aide d'un tampon abrasif fin.
- 2 Nettoyez la sonde et le matériel de montage avec de l'alcool isopropylique.
- 3 Appliquez une peinture antisalissure à base d'eau sur la sonde et le matériel de montage.

#### Considérations relatives au montage

Pour garantir une performance optimale avec le moins de bruit et d'interférences possible, il est conseillé de faire passer le câble de sonde à l'écart des câbles d'allumage, des câbles et batteries de secours, des câbles et batteries du moteur électrique et des câbles à haute tension comme les radars, les amplificateurs audio et les câbles de pompe en pilote automatique.

#### Assemblage de la sonde

Fixez la sonde ① au support à l'aide du matériel fourni : contre-écrou ②, de la rondelle en caoutchouc ③, de la rondelle métallique ④ et du boulon ⑤.

**REMARQUE :** le boulon doit être suffisamment serré pour tenir la sonde en place lorsque le bateau se déplace à vitesse élevée, sans pour autant empêcher la sonde de pivoter si elle touche un obstacle.

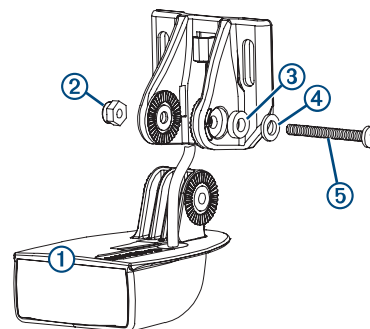

#### Installation de la sonde sur tableau arrière

##### Remarques relatives à l'emplacement de montage

- La sonde doit être installée près de la ligne de flottaison.
- Vous devez monter la sonde aussi près que possible du centre du bateau.
- Si votre hélice tourne dans le sens des aiguilles d'une montre lorsque votre bateau avance, la sonde doit être installée à tribord.
- Si votre hélice tourne dans le sens inverse des aiguilles d'une montre lorsque votre bateau avance, la sonde doit être installée à bâbord.
- L'emplacement de la sonde ne doit pas se trouver derrière des virures, haubans, appareillages, une prise d'eau, des orifices de refoulement ou tout autre élément susceptible de créer des bulles d'air ou de causer des turbulences dans l'eau.

Pour obtenir des performances optimales, la sonde doit être placée en eau calme (non turbulente).

- Ne montez pas la sonde dans un emplacement où elle pourrait être secouée en cas de mise à l'eau, de chargement ou de stockage.
- Sur les bateaux monomoteurisés, la sonde ne doit pas être montée dans le sillage de l'hélice.  
La sonde peut provoquer des cavitations, pouvant dégrader les performances du bateau et endommager l'hélice.
- Sur les bateaux équipés de moteurs hors-bord ou inboard, la sonde doit être installée à au moins 38 cm (15 po) de l'hélice.
- Sur les bateaux bimoteurisés, la sonde doit être montée entre les systèmes d'entraînement, si possible.

## Installation du kit de montage sur tableau arrière

### AVIS

Si vous montez le support de montage sur de la fibre de verre avec des vis, nous vous recommandons d'utiliser un foret de fraisage pour percer un trou à fond plat à travers le revêtement de la couche supérieure. Cela vous permettra d'éviter de fissurer le revêtement au moment du serrage des vis.

Les câbles connectés à la sonde ne doivent pas être coupés, sous peine d'annulation de votre garantie.

- 1 Découpez le gabarit.
- 2 Placez le gabarit ① verticalement sur le tableau arrière à l'endroit où vous voulez l'installer (*Remarques relatives à l'emplacement de montage, page 1*), en veillant à positionner le coin inférieur ② du gabarit au bord du tableau arrière.

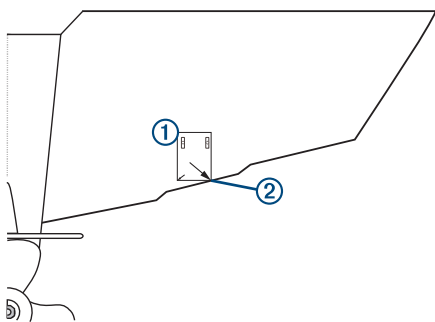

- 3 Marquez la position des deux trous du gabarit.
- 4 Retirez le gabarit de montage du tableau arrière.
- 5 Enroulez un morceau d'adhésif autour de la mèche de 4 mm ( $\frac{5}{32}$  po) à 18 mm ( $\frac{7}{10}$  po) de la pointe de la mèche pour vous servir de repère.
- 6 Si vous installez le support de montage sur de la fibre de verre, collez un morceau d'adhésif sur l'emplacement des trous d'implantation afin de réduire les risques de fissure du revêtement.
- 7 A l'aide du foret de 4 mm ( $\frac{5}{32}$  po), percez les trous d'implantation à environ 18 mm de profondeur ( $\frac{7}{10}$  po), aux emplacements marqués.
- 8 Appliquez un mastic d'étanchéité sur les vis 20 mm fournies, puis fixez la sonde au tableau arrière.
- 9 Acheminez le câble sous le crochet à câble du support tableau arrière.

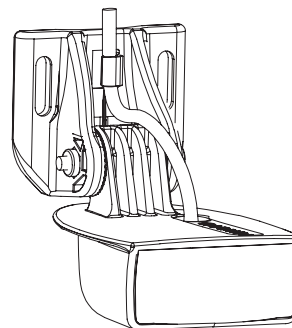

- 10 Si vous devez faire passer le câble à travers le tableau arrière, choisissez un emplacement de trou d'implantation largement au-dessus de la ligne de flottaison, puis marquez-le.
- 11 Placez un collier de serrage sur le câble de sonde à mi-distance entre la sonde et le haut du tableau arrière ou le trou d'implantation.
- 12 Marquez l'emplacement du trou d'implantation du collier de serrage et, à l'aide d'un foret de 3,2 mm ( $\frac{1}{8}$ "), percez un trou d'implantation d'environ 10 mm ( $\frac{3}{8}$ ") de profondeur.
- 13 Appliquez un mastic d'étanchéité sur la vis 12 mm fournie, puis fixez le collier de serrage au tableau arrière.
- 14 Si vous avez marqué un trou d'implantation à l'étape 3, utilisez une mèche de 25 mm (1 po) pour percer un trou de passage à travers le tableau arrière.
- 15 Acheminez le câble de sonde vers le sondeur :
  - Si vous acheminez le câble par un trou de passage, faites-le passer par l'ouverture que vous avez percée à l'étape 12, puis installez le passe-fil (*Installation du passe-fil, page 2*).
  - Si vous ne voulez pas percer de trou, faites-le passer par-dessus le tableau arrière.

Évitez d'approcher le câble de câbles électriques ou de toute autre source d'interférence électrique.

### Installation du passe-fil

Si vous avez fait passer le câble à travers le tableau arrière après avoir installé la sonde, vous devez installer le passe-fil pour empêcher l'eau de pénétrer dans votre bateau.

- 1 Placez le capot d'entrée du câble ① au-dessus du trou et du câble, orientez l'ouverture vers le bas, puis marquez l'emplacement des deux trous d'implantation.

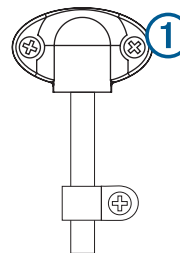

- 2 Retirez le passe-fil et, à l'aide d'une mèche de 3,2 mm ( $\frac{1}{8}$  po), percez les trous d'implantation à environ 10 mm ( $\frac{3}{8}$  po) de profondeur.
- 3 Colmatez le trou de passage avec du mastic d'étanchéité jusqu'à ce que le câble soit entièrement recouvert. Un excédent de mastic doit se trouver sur le pourtour du trou et sur le câble.
- 4 Placez le passe-fil au-dessus du trou et du câble et orientez l'ouverture vers le bas.
- 5 Appliquez un mastic d'étanchéité sur les vis M4 12 mm, puis fixez le passe-fil au tableau arrière.

6 Essuyez tout le résidu de mastic d'étanchéité.

## Installation de la sonde sur un moteur électrique

### AVIS

Ne coupez pas le câble de sonde. Cela annulerait votre garantie.

1 Insérez l'attache de câble ① (non inclus) dans l'encoche du support de la sonde ②, jusqu'à ce que la longueur du câble soit égale de part et d'autre du support.

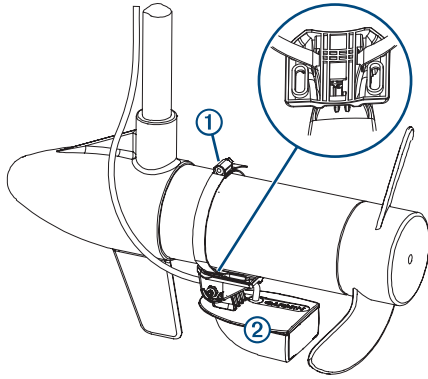

- 2 Placez le support de la sonde contre le corps du moteur électrique, avec la partie étroite de la sonde orientée dans la direction opposée à l'hélice.
- 3 Fixez l'attache de câble autour du corps du moteur électrique, puis serrez l'attache de câble.
- 4 Placez la sonde de manière à ce qu'elle soit parallèle au fond quand elle est utilisée.
- 5 Utilisez l'attache de câble (non incluse) pour fixer le câble de sonde.
- 6 Acheminez le câble de sonde vers l'emplacement d'installation du sondeur, tout en observant les précautions ci-dessous.
  - Le câble ne doit pas se situer à proximité de câbles électriques ou de toute autre source d'interférence électrique.
  - Le câble ne doit pas être coincé quand le moteur électrique est déployé ou rangé.

## Test de l'installation

### AVIS

Il est recommandé de contrôler l'état de votre bateau et la présence éventuelle de fuites quand vous le laissez à quai pendant une période prolongée.

Comme l'eau est indispensable pour transporter le signal du sondeur, la sonde doit se trouver dans l'eau pour fonctionner correctement. Il est impossible d'obtenir des données de profondeur ou de distance si la sonde n'est pas immergée. Lorsque vous mettez votre bateau à l'eau, vérifiez qu'il n'y a pas de fuite autour des vis ajoutées sous la ligne de flottaison.

## Test de l'installation de la sonde sur tableau arrière

### AVIS

Lorsque vous réglez la profondeur de la sonde, procédez pas à pas. Si vous placez la sonde trop profondément, les performances du bateau pourraient en être affectées et la sonde risquerait de heurter des objets immergés.

Testez l'installation de la sonde sur tableau arrière dans des eaux calmes et dégagées. Tenez compte de votre environnement lors du test de la sonde.

1 Lorsque votre bateau est à l'eau, mettez le traceur sous tension.

- 2 Naviguez à vitesse réduite. Si le traceur semble fonctionner correctement, augmentez graduellement la vitesse tout en observant le traceur.
- 3 Si le signal du sondeur est soudain perdu ou si les données de fond renvoyées se dégradent sévèrement, notez la vitesse à laquelle ces problèmes sont survenus.
- 4 Revenez à la vitesse à laquelle le signal a été perdu, et tournez modérément dans l'une et l'autre direction tout en observant le traceur.
- 5 Si la force du signal s'améliore à mesure que vous tournez, réglez la sonde afin qu'elle dépasse de 3 mm ( $1/8$  po) supplémentaires sous le tableau arrière du bateau.
- 6 Répétez les étapes 2 à 4 jusqu'à ce que la perte de signal soit résolue.
- 7 Si le signal ne s'améliore pas, déplacez la sonde à un autre endroit du tableau arrière et répétez le test.

## Nettoyage de la sonde

Les salissures aquatiques s'accumulent rapidement et peuvent nuire aux performances de votre appareil.

- 1 Éliminez les salissures à l'aide d'un chiffon doux et d'un détergent non abrasif.
- 2 Si les salissures sont importantes, utilisez une éponge à récurer ou un couteau à mastic pour les éliminer et empêcher leur développement.
- 3 Essuyez l'appareil.

## Mise à jour du logiciel

Vous devrez peut-être mettre à jour le logiciel de l'appareil lorsque vous l'installerez ou que vous ajouterez un accessoire.

## Chargement du nouveau logiciel sur une carte mémoire

Vous devez copier la mise à jour logicielle sur une carte mémoire à l'aide d'un ordinateur exécutant le logiciel Windows®.

**REMARQUE** : contactez le service client Garmin pour commander une carte de mise à jour logicielle préchargée si vous ne disposez pas d'un ordinateur pour exécuter le logiciel Windows.

- 1 Insérez une carte mémoire dans le lecteur de carte SD de l'ordinateur.
- 2 Visitez le site [www.garmin.com/support/software/marine.html](http://www.garmin.com/support/software/marine.html).
- 3 Sélectionnez **Télécharger** en regard du pack logiciel correspondant à votre traceur.

**REMARQUE** : le téléchargement du logiciel inclut des mises à jour pour tous les appareils connectés au traceur. Sélectionnez le pack qui correspond au traceur à mettre à jour. Vous pouvez sélectionner Voir tous les appareils de ce pack pour vérifier les appareils inclus dans votre téléchargement

- 4 Lisez et approuvez les conditions.
- 5 Sélectionnez **Télécharger**.
- 6 Au besoin, sélectionnez **Course à pied**.
- 7 Si besoin, sélectionnez le lecteur associé à la carte mémoire puis sélectionnez **Suivant > Terminer**.
- 8 Extrayez les fichiers sur la carte mémoire.

**REMARQUE** : le chargement de la mise à jour logicielle sur la carte mémoire peut prendre plusieurs minutes.

## Mise à jour du logiciel de l'appareil

Afin de pouvoir mettre à jour le logiciel, vous devez vous procurer une carte mémoire de mise à jour logicielle ou charger la dernière version du logiciel sur une carte mémoire.

- 1 Mettez le traceur sous tension.

- 2 Lorsque l'écran d'accueil apparaît, insérez la carte mémoire dans le lecteur de carte mémoire.  
**REMARQUE** : pour que les instructions de mise à jour du logiciel apparaissent, l'appareil doit avoir été complètement démarré avant que la carte ne soit insérée.
- 3 Suivez les instructions présentées à l'écran.
- 4 Patientez quelques minutes le temps que la procédure de mise à jour du logiciel s'exécute.
- 5 Lorsque vous y êtes invité, laissez la carte mémoire en place et redémarrez le traceur manuellement.
- 6 Retirez la carte mémoire.  
**REMARQUE** : si la carte mémoire est retirée avant que l'appareil ne redémarre complètement, la mise à jour du logiciel n'est pas terminée.

## Enregistrement de l'appareil

Aidez-nous à mieux vous servir en remplissant dès aujourd'hui notre formulaire d'enregistrement en ligne.

- Rendez-vous sur [my.garmin.com](http://my.garmin.com).
- Conservez en lieu sûr l'original de la facture ou une photocopie.

## Contactez l'assistance produit Garmin

- Rendez-vous sur le site [www.garmin.com/support](http://www.garmin.com/support) pour obtenir une assistance par pays.
- Aux Etats-Unis, appelez le 913-397-8200 ou le 1-800-800-1020.
- Au Royaume-Uni, appelez le 0808 238 0000.
- En Europe, appelez le +44 (0) 870 850 1241.

## Caractéristiques techniques

Caractéristique	Mesure
Puissance de transmission	600 W (RMS)
Profondeur maximale*	549 m (1800 pi)
Fréquences**	De 85 à 165 kHz
Plage de températures de fonctionnement	De 0 à 50 °C (de 32 à 122°F)
Plage de températures de stockage	De -40 à 70°C (de -40 à 158°F)

\*Selon les conditions de l'eau.

\*\*En fonction du modèle de traceur ou de sondeur.

© 2017 Garmin Ltd. ou ses filiales

Garmin® et le logo Garmin sont des marques commerciales de Garmin Ltd. ou de ses filiales, déposées aux Etats-Unis d'Amérique et dans d'autres pays. Elles ne peuvent être utilisées sans l'autorisation expresse de Garmin.

